

1.

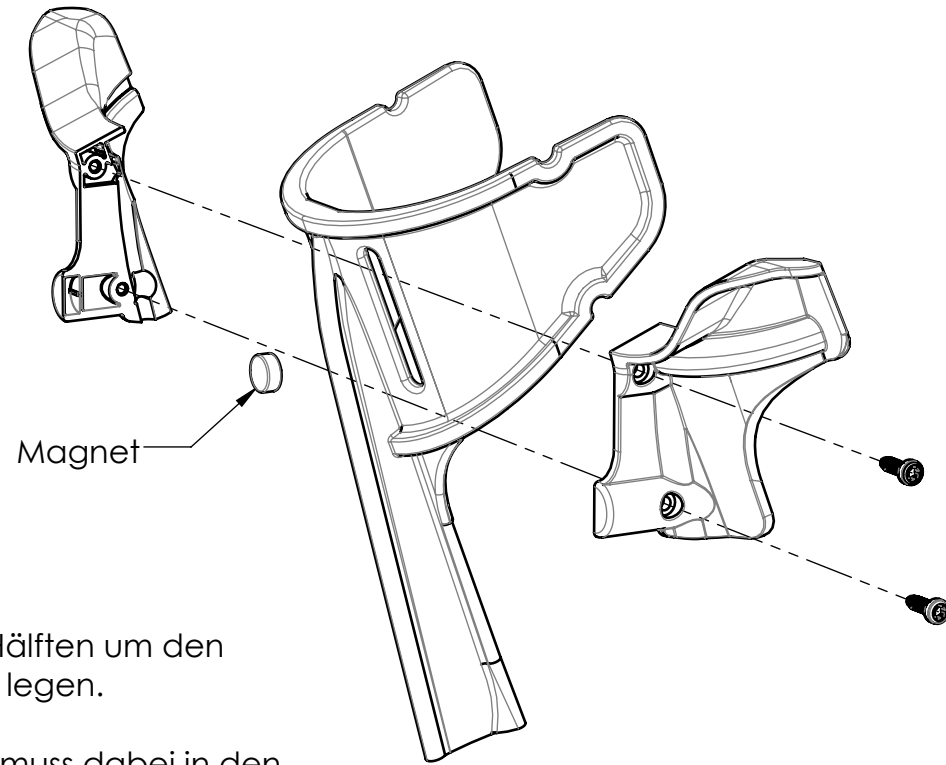

Die beiden Hälften um den Krückenkopf legen.

Der Magnet muss dabei in den passenden Schacht eingelegt werden.

WICHTIG: Der Magnet muss den Gegenmagnet anziehen

Schrauben anziehen (TORX 20).

2.

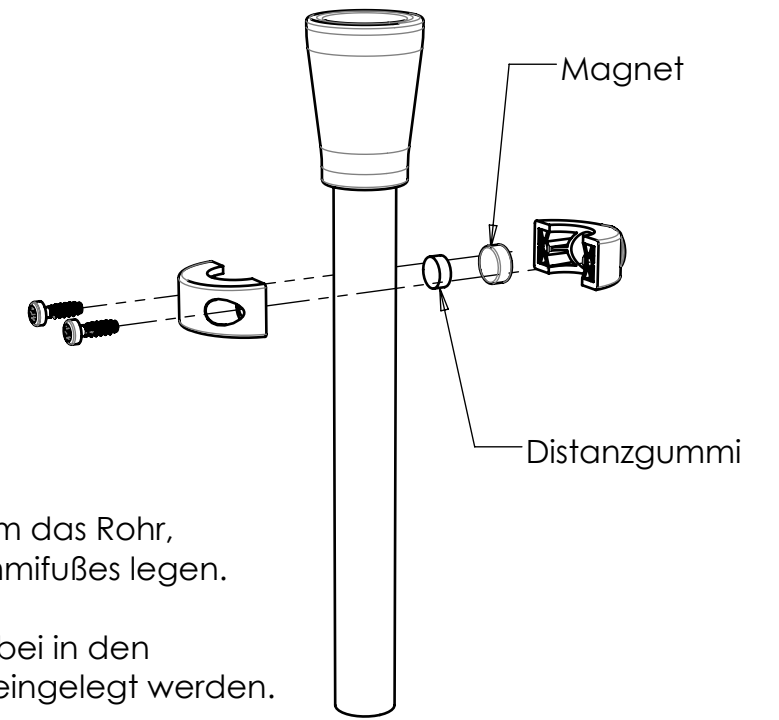

Die beiden Hälften um das Rohr, in der Nähe des Gummifußes legen.

Der Magnet muss dabei in den passenden Schacht eingelegt werden.

WICHTIG: Der Magnet muss richtig herum eingelegt sein, damit er das Gegenstück am Krückenkopf anzieht.

Schrauben noch nicht komplett anziehen (TORX 20).

3.

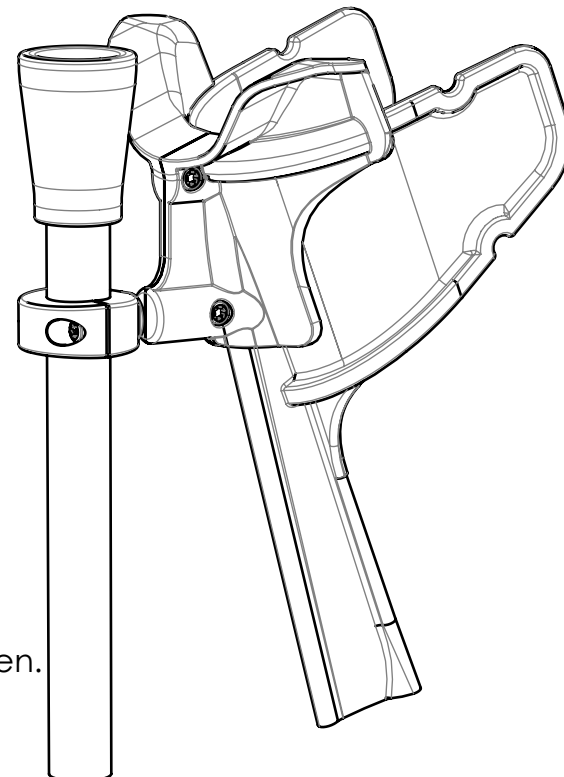

Krücken gegeneinander stellen.

Den Ring auf die Höhe zum Gegenstück am Krückenkopf einstellen.

Schrauben am Ring komplett anziehen.

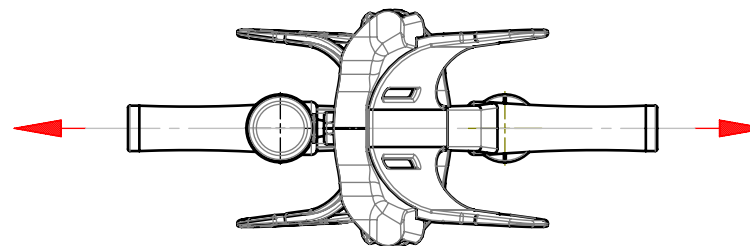
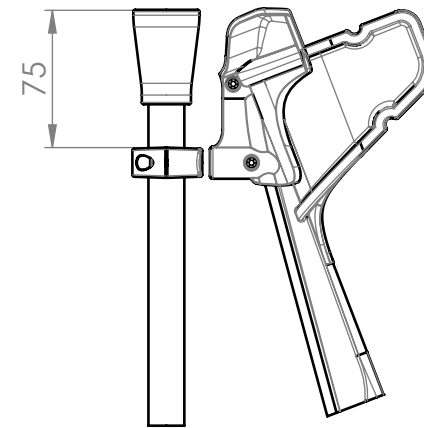

Für die optimale Standsicherheit müssen sich die Handgriffe in einer Flucht befinden.